

*Silver Cross*<sup>®</sup>

# Jet Double

Instruction Manual  
Manuel d'instructions  
Manual de instrucciones

**IMPORTANT – READ THE INSTRUCTIONS CAREFULLY  
BEFORE USE AND KEEP FOR FUTURE REFERENCE**

**IMPORTANTE – GUARDE ESTAS INSTRUCCIONES  
PARA CONSULTARLAS POSTERIORMENTE**

**IMPORTANT – A LIRE ATTENTIVEMENT ET À  
CONSERVER POUR RÉFÉRENCE ULTÉRIEURE**

1.1

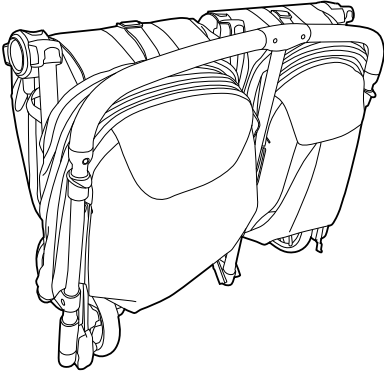

1.2

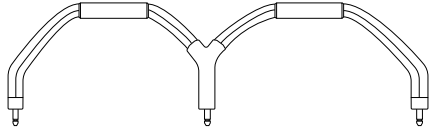

1.3

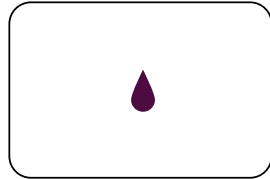

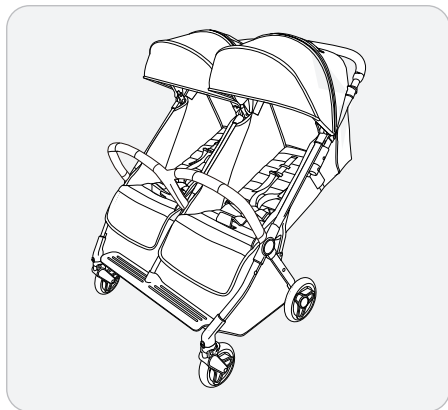

2.1

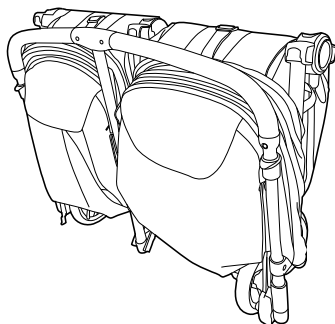

2.2

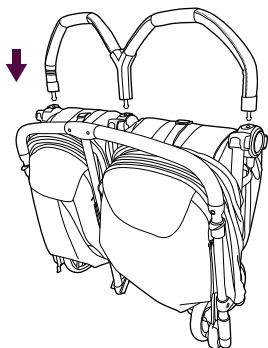

2.3

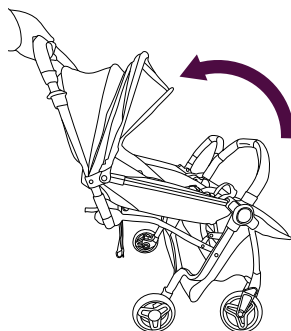

2.4

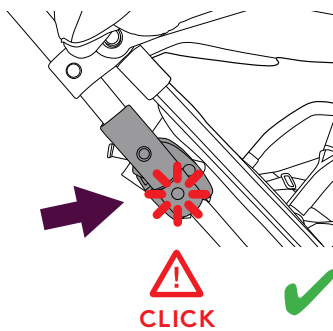
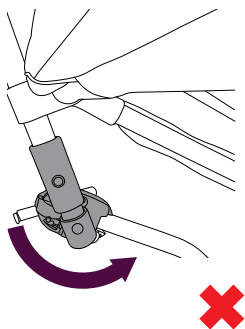

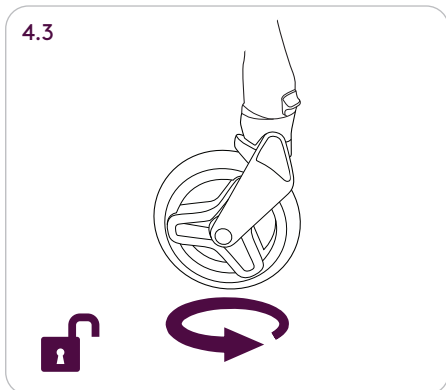
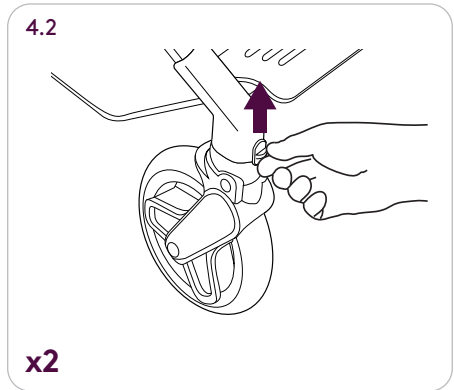
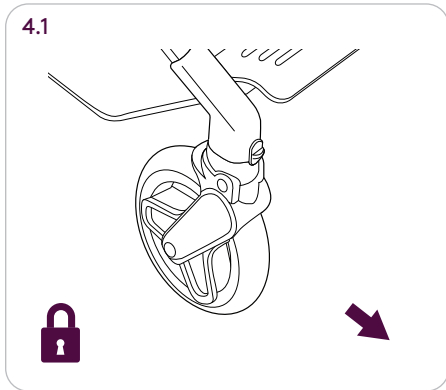
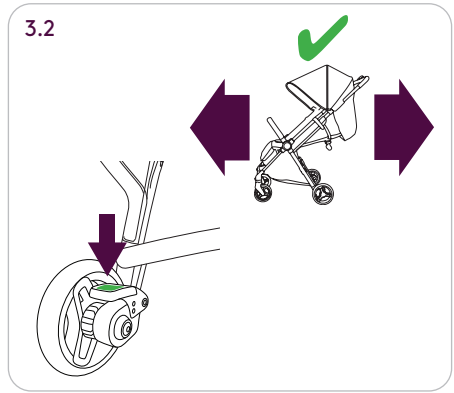
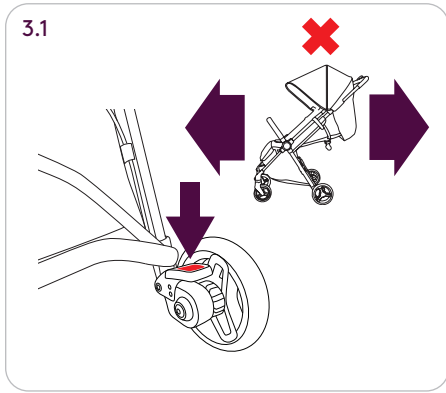

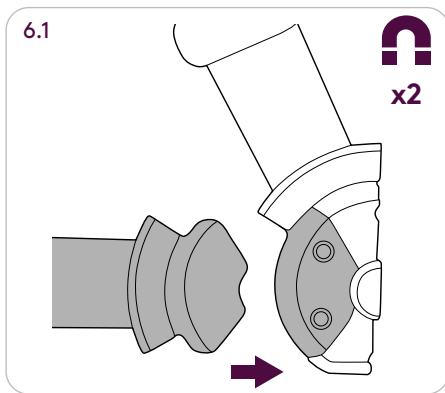
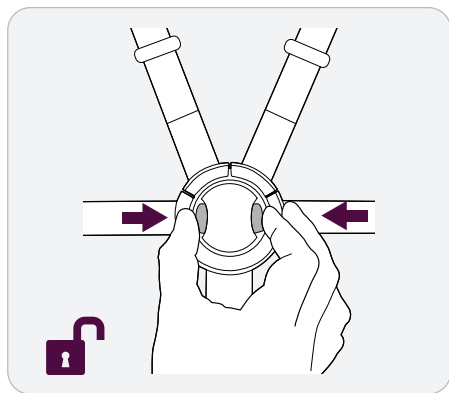
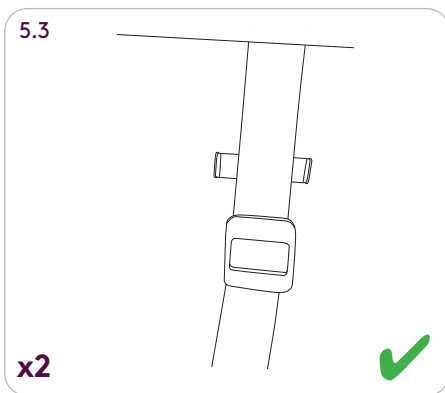
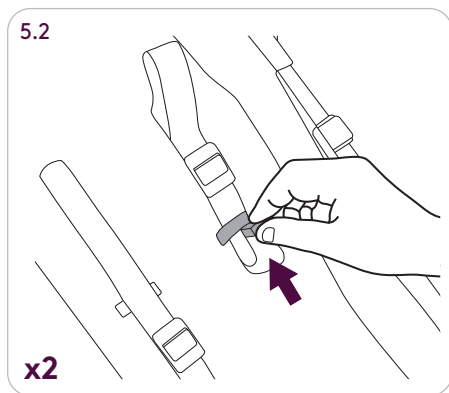
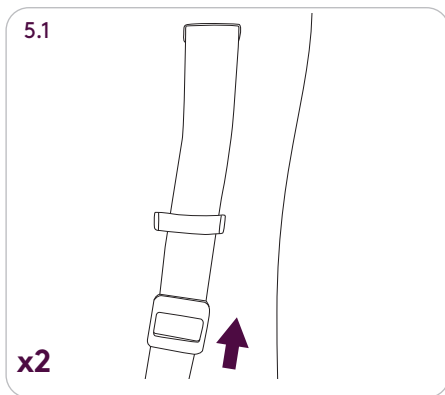
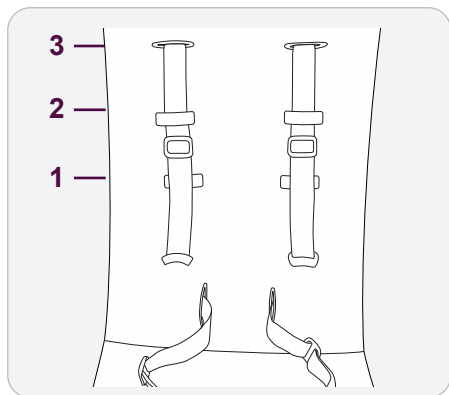

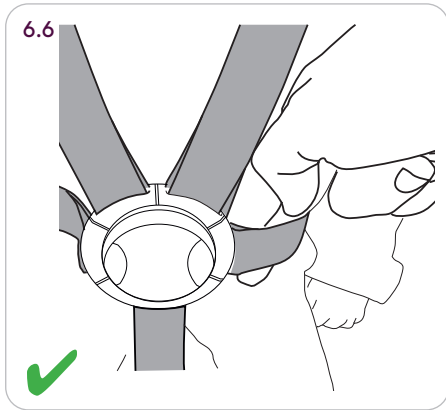
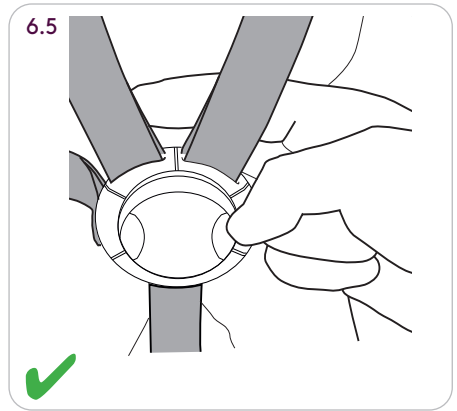
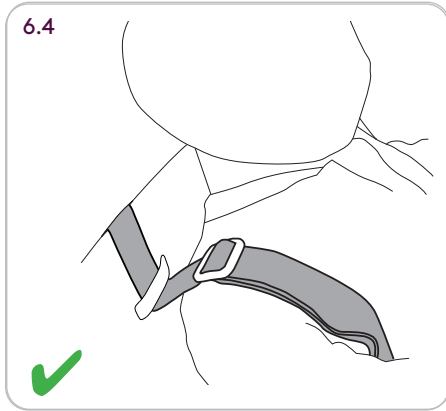
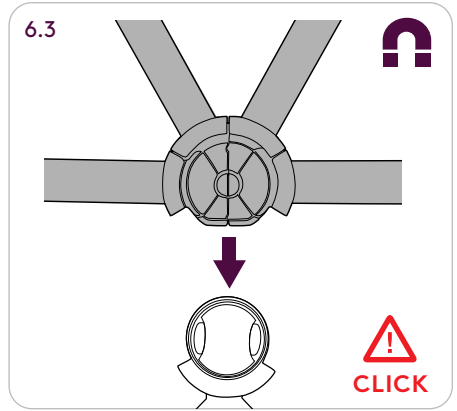
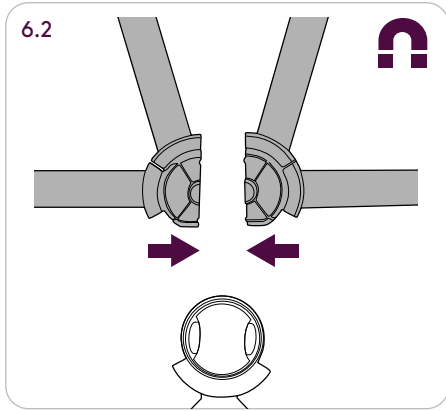

7.1

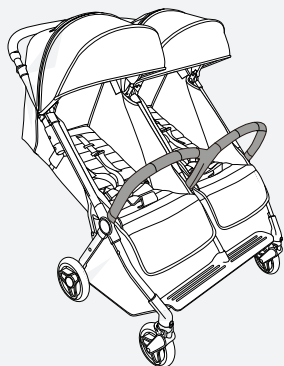
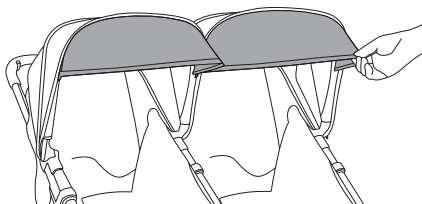

8.1

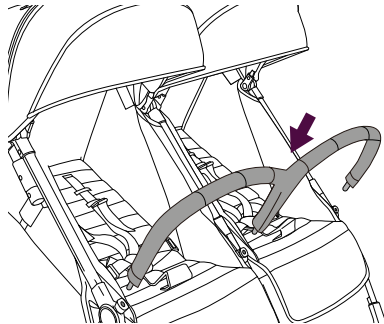

8.2

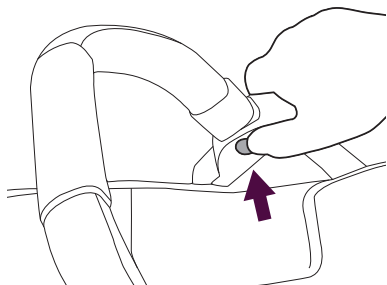

8.3

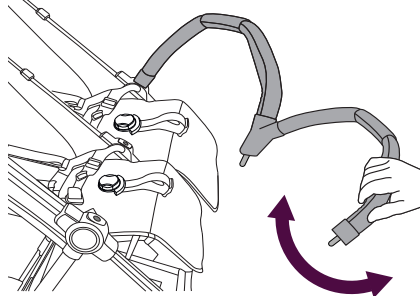



9.1

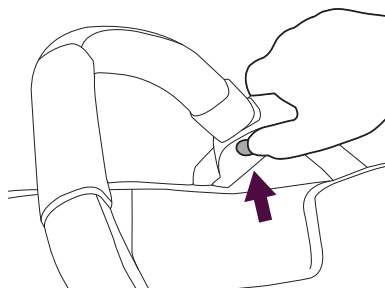

x3

9.2

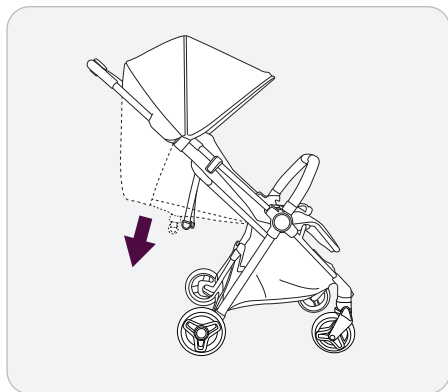
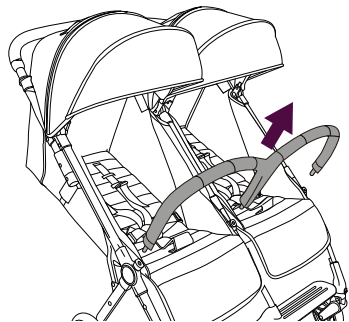

10.1

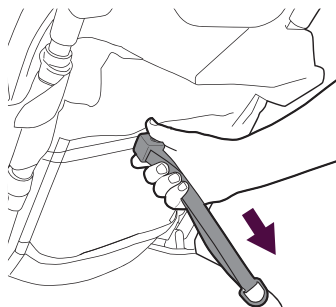



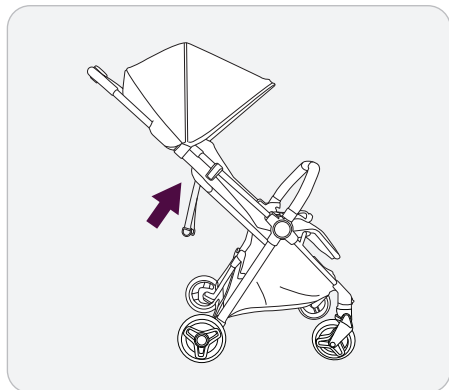

11.1

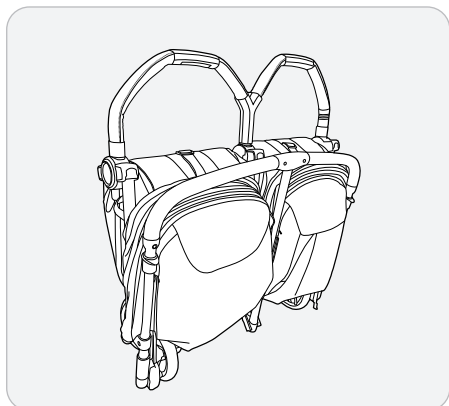
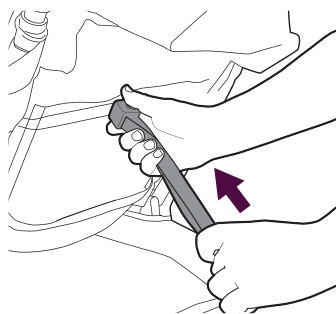

12.1

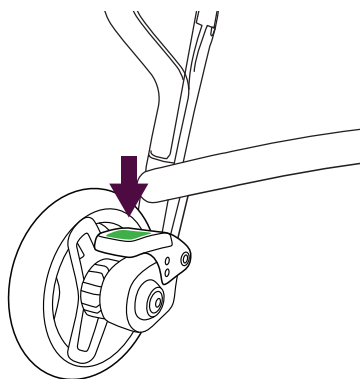

12.2

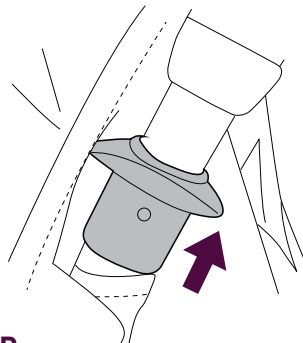

L + R

12.3

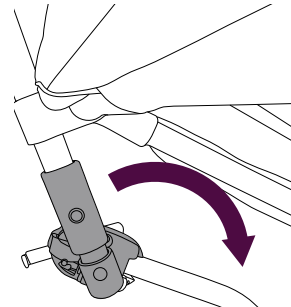

12.4

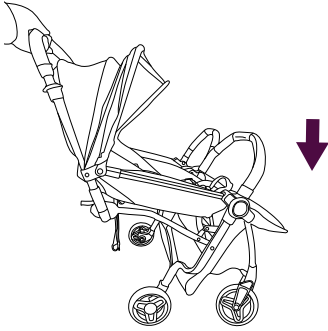

12.5

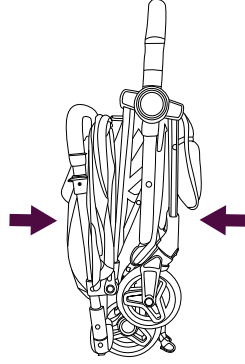

These instructions are important.

**IMPORTANT - READ CAREFULLY AND KEEP FOR FUTURE REFERENCE.**

**FAILURE TO FOLLOW THESE WARNINGS AND INSTRUCTIONS COULD RESULT IN SERIOUS INJURY OR DEATH.**

**THE SAFETY OF YOUR CHILD IS YOUR RESPONSIBILITY.**

Read these instructions before use and keep them for future reference. Your child's safety may be affected if you do not follow these instructions.

Your Jet Double stroller is a high quality Silver Cross product. It meets current safety standards and care and regular light maintenance will ensure its long service.

This stroller is suitable from 3 months to 50lb (22kg) for each seat.

Basket Capacity: 22lb (10kg)

If somebody unfamiliar is using your Jet Double stroller, always ensure that they read these instructions carefully so that they understand how the product works best.

The Jet Double stroller is designed and tested to be used with a range of car seats. For a list of compatible car seats, please visit our websites:

[www.silvercrossus.com](http://www.silvercrossus.com)

[www.silvercrossbaby.ca](http://www.silvercrossbaby.ca)

## Safety Notes

The Jet Double stroller is a high quality Silver Cross product. It complies with ASTM F833-21 and with correct use and maintenance will give good service. If, however, you should have any problems with the stroller, please contact your Silver Cross retailer who will take appropriate action.

## **WARNING:**

**NEVER LEAVE CHILD UNATTENDED.**

**THE STROLLER IS NOT SUITABLE FOR CHILDREN UNDER 3 MONTHS.**

**ENSURE ALL LOCKING DEVICES ARE ENGAGED BEFORE USE.**

**AVOID SERIOUS INJURY TO CHILD FROM FALLING OR SLIDING OUT. ALWAYS USE THE CHILD RESTRAINT SYSTEM.**

**ANY LOAD ATTACHED TO THE HANDLE AND/OR ON THE BACK OF THE BACKREST AND/OR ON THE SIDES OF THE VEHICLE WILL AFFECT THE STABILITY OF THE VEHICLE.**

**TO AVOID INJURIES FROM FINGER ENTRAPMENT, KEEP CHILD AWAY FROM THIS PRODUCT WHEN UNFOLDING AND FOLDING IT.**

**THE CARRIAGE OR STROLLER WILL BECOME UNSTABLE IF THE MANUFACTURER'S RECOMMENDED LOAD IS EXCEEDED.**

**DO NOT LET YOUR CHILD PLAY WITH THIS PRODUCT.**

**THIS PRODUCT IS NOT SUITABLE FOR RUNNING OR SKATING.**

**PARKING DEVICE SHALL BE ENGAGED WHEN PLACING OR REMOVING THE CHILD.**

**DO NOT CARRY MORE THAN TWO CHILDREN IN THIS**

**STROLLER.**

**ACCESSORIES WHICH ARE NOT APPROVED BY SILVER CROSS SHALL NOT BE USED.**

**ONLY REPLACEMENT PARTS SUPPLIED/RECOMMENDED BY SILVER CROSS SHALL BE USED.**

**DO NOT USE IF ANY PART IS BROKEN, TORN, OR MISSING.**

**NEVER LEAVE YOUR CHILD IN THE STROLLER WITH THE RAINCOVER FULLY FITTED OTHER THAN IN NORMAL OUTSIDE USE.**

**NEVER PULL STROLLER BACKWARD UP STAIRS. DOING SO VOIDS THE WARRANTY AND COULD LEAD TO A DANGEROUS CONDITION.**

**THE BUMPER BAR MUST BE SECURELY CONNECTED IN 3 POSITIONS AT ALL TIMES WHEN IN USE.**

**DO NOT LIFT THE STROLLER VIA THE BUMPER BAR WHILST A CHILD IS IN PLACE.**

**CARRY THE FOLDED FRAME USING THE BUMPER BAR.**

**ALWAYS USE THE CROTCH STRAP IN COMBINATION WITH THE WAIST STRAP.**

**WINTER/SUMMER CLOTHING CAN MAKE A DIFFERENCE TO THE SIZE OF YOUR CHILD.**

**BEFORE YOU USE THE STROLLER THE HARNESS MUST BE ADJUSTED TO SUIT THE SIZE OF YOUR CHILD.**

**ALWAYS HOLD THE SEAT WHEN MAKING ADJUSTMENTS.**

**IF YOU HAVE ANY DIFFICULTY IN FOLDING OR UNFOLDING THE STROLLER DO NOT FORCE AS THIS WILL CAUSE DAMAGE.**

**IT MAY BE UNSAFE TO FIT ACCESSORIES OR SPARE PARTS OTHER THAN THOSE SUPPLIED OR RECOMMENDED BY SILVER CROSS.**

**IF ANYONE OTHER THAN THE OWNER IS GOING TO USE THIS PRODUCT (E.G. GRANDPARENT, CHILD MINDER), PLEASE SHOW THEM HOW TO USE IT CORRECTLY.**

**THE SAFETY OF YOUR CHILD IS YOUR RESPONSIBILITY**

**CHECK THAT THE CAR SEAT ATTACHMENT DEVICES ARE CORRECTLY ENGAGED BEFORE USE**

**NEVER PLACE THE CAR SEAT IN THE CAR WITH THE ADAPTORS ATTACHED**

### **Care and maintenance**

**Chassis** - Always check your stroller for signs of wear. Regularly lubricate all moving parts. Check for freedom of movement of all locking devices.

Polish metal work with a clean, dry cloth.

Dirt and dust within moving mechanisms may be rinsed away with clean water. Do not soak or submerge.

**Fabric items** - Please refer to the washcare instructions on each individual item's washcare label.

---

**Seat Unit** - To clean, sponge area with warm soapy water. Rinse well with clean water to avoid staining. Allow to dry naturally, away from direct heat and strong sunlight.

Never machine wash, tumble dry, iron or bleach any of the fabric items or seat unit. A certain degree of fading may occur over time through everyday use.

Please read these instructions carefully before using your new Silver Cross product and keep for future reference.

**[www.silvercrossus.com](http://www.silvercrossus.com)**

**[www.silvercrossbaby.ca](http://www.silvercrossbaby.ca)**

**Estas instrucciones son importantes.**

**IMPORTANTE: LEA DETENIDAMENTE Y CONSERVE PARA FUTURAS CONSULTAS.**

**EL NO SEGUIR ESTAS ADVERTENCIAS E INSTRUCCIONES PUEDE RESULTAR EN LESIONES GRAVES O LA MUERTE.**

**LA SEGURIDAD DE SU HIJO ES SU RESPONSABILIDAD**

Lea estas instrucciones antes de usarlas y consérvelas para consultarlas en el futuro. La seguridad de su hijo puede verse afectada si no sigue estas instrucciones.

Su cochecito Jet Double es un producto Silver Cross de alta calidad. Cumple con las normas de seguridad vigentes y un cuidado regular y un ligero mantenimiento asegurarán su larga vida útil.

Este cochecito es adecuado desde los 3 meses hasta 50lb (22 kg) por cada asiento.

Capacidad de la cesta: 22lb (10kg).

Si alguien que no conoces está utilizando tu cochecito Jet Double, asegúrate siempre de leer atentamente estas instrucciones para que comprenda cómo funciona mejor el producto.

El cochecito Jet Double está diseñado y probado para su uso con una variedad de asientos para el automóvil. Para obtener una lista de asientos de seguridad compatibles, visite nuestros sitios web: [www.silvercrossus.com](http://www.silvercrossus.com) [www.silvercrossbaby.ca](http://www.silvercrossbaby.ca)

### **Notas de seguridad**

La silla de paseo Jet Double es un producto Silver Cross de alta calidad. Cumple con ASTM F833-21 y con un uso y

mantenimiento correcto brindará un buen servicio.

Sin embargo, si tiene algún problema con el cochecito, comuníquese con su distribuidor Silver Cross, quien tomará las medidas adecuadas.

## **! ADVERTENCIA:**

**NUNCA DEJE AL NIÑO DESATENDIDO.**

**EL COCHECITO NO ES APTO PARA NIÑOS MENORES DE 3 MESES.**

**ASEGÚRESE DE QUE TODOS LOS DISPOSITIVOS DE BLOQUEO ESTÉN ACTIVADOS ANTES DE UTILIZARLOS.**

**EVITE LESIONES GRAVES AL NIÑO POR CAÍDAS O DESLIZAMIENTOS. UTILICE SIEMPRE EL SISTEMA DE RETENCIÓN PARA NIÑOS.**

**CUALQUIER CARGA FIJADA AL MANGO Y/O A LA PARTE TRASERA DEL RESPALDO Y/O A LOS LADOS DEL VEHÍCULO AFECTARÁ LA ESTABILIDAD DEL VEHÍCULO.**

**PARA EVITAR LESIONES POR ATRAPAMIENTO DE DEDOS, MANTENGA AL NIÑO ALEJADO DE ESTE PRODUCTO AL DESPLEGARLO Y PLEGARLO.**

**EL COCHECITO O COCHECITO SE VOLVERÁ INESTABLE SI SE SUPERA LA CARGA RECOMENDADA POR EL FABRICANTE.**

**NO DEJE QUE SU HIJO JUGUE**

**CON ESTE PRODUCTO.**

**ESTE PRODUCTO NO ES APTO PARA CORRER O PATINAR.**

**EL DISPOSITIVO DE APARCAMIENTO DEBE ESTAR ACTIVADO AL COLOCAR O QUITAR AL NIÑO.**

**NO LLEVE MÁS DE DOS NIÑOS EN ESTE COCHECITO.**

**NO SE UTILIZARÁN ACCESORIOS QUE NO ESTÉN APROBADOS POR SILVER CROSS.**

**SÓLO SE UTILIZARÁN REPUESTOS SUMINISTRADOS/ RECOMENDADOS POR SILVER CROSS.**

**NO LO USE SI ALGUNA PIEZA ESTÁ ROTA, ROTA O FALTA.**

**NUNCA DEJE A SU HIJO EN EL COCHECITO CON LA FUNDA PARA LA LLUVIA COMPLETAMENTE EQUIPADA, EXCEPTO PARA EL USO NORMAL AL AIRE LIBRE.**

**NUNCA TIRE EL COCHECITO HACIA ATRÁS PARA SUBIR LAS ESCALERAS. HACERLO ANULARÁ LA GARANTÍA Y PODRÍA CONDUCIR A UNA CONDICIÓN PELIGROSA.**

**LA BARRA DE PARACHOQUES DEBE ESTAR FIJADA DE FORMA SEGURA en 3 posiciones EN TODO MOMENTO CUANDO ESTÉ EN USO.**

**NO LEVANTE EL COCHECITO POR LA BARRA DEL PARACHOQUES MIENTRAS HAY**

**UN NIÑO EN SU LUGAR.**

**TRANSPORTE EL MARCO PLEGADO USANDO LA BARRA PARACHOQUES.**

**USE SIEMPRE LA CORREA DE LA ENTREPIEZA EN COMBINACIÓN CON LA CORREA DE LA CINTURA.**

**LA ROPA DE INVIERNO/VERANO PUEDE MARCAR LA DIFERENCIA EN LA TALLA DE SU HIJO.**

**ANTES DE UTILIZAR EL COCHECITO DEBES AJUSTAR EL ARNÉS A LA TALLA DE TU HIJO.**

**SUJETE SIEMPRE EL ASIENTO AL REALIZAR AJUSTES.**

**SI TIENE ALGUNA DIFICULTAD PARA PLEGAR O DESPLEGAR EL COCHECITO, NO LO FUERCE YA QUE ESTO PROVOCARÁ DAÑOS.**

**PUEDE RESULTAR PELIGROSO INSTALAR ACCESORIOS O REPUESTOS DISTINTOS A LOS SUMINISTRADOS O RECOMENDADOS POR SILVER CROSS.**

**SI ALGUIEN DISTINTO AL PROPIETARIO VA A UTILIZAR ESTE PRODUCTO (POR EJEMPLO, ABUELOS, CUIDADORES DE NIÑOS), ENSEÑELES A UTILIZARLO CORRECTAMENTE.**

**LA SEGURIDAD DE SU HIJO ES SU RESPONSABILIDAD**

**COMPRUEBE QUE LOS DISPOSITIVOS DE FIJACIÓN DE LA ASIENTO DE COCHE ESTÁN CORRECTAMENTE**

## ENGANCHADOS ANTES DE UTILIZARLO

### NUNCA COLOQUE EL ASIENTO EN EL COCHE CON LOS ADAPTADORES FIJOS

#### Cuidado y mantenimiento

Chasis: Siempre revise su cochecito para detectar signos de desgaste. Lubrique periódicamente todas las piezas móviles. Compruebe la libertad de movimiento de todos los dispositivos de bloqueo.

Pule el metal con un paño limpio y seco.

La suciedad y el polvo del interior de los mecanismos móviles se pueden enjuagar con agua limpia. No remojar ni sumergir.

Artículos de tela: consulte la etiqueta de cuidado de cada artículo individual para obtener instrucciones de lavado.

Unidad del asiento: para limpiar, pase una esponja por el área con agua tibia y jabón. Enjuague bien con agua limpia para evitar manchas. Dejar secar de forma natural, lejos del calor directo y de la luz solar intensa.

Nunca lave a máquina, seque en secadora, planche ni lejía ninguna de las prendas de tela ni el asiento. Es posible que se produzca cierto grado de decoloración con el tiempo debido al uso diario.

Lea atentamente estas instrucciones antes de utilizar su nuevo producto Silver Cross y consérvelas para consultarlas en el futuro.

[www.silvercrossus.com](http://www.silvercrossus.com)  
[www.silvercrossbaby.ca](http://www.silvercrossbaby.ca)



Ce mode d'emploi est important.

**IMPORTANT – A LIRE ATTENTIVEMENT ET À CONSERVER POUR RÉFÉRENCE ULTÉRIEURE.**

**LE NON RESPECT DE CES MISES EN GARDE OU DE CES DIRECTIVES PEUT CAUSER DES BLESSURES GRAVES, VOIRE MORTELLES.**

**LA SÉCURITÉ DE VOTRE ENFANT EST VOTRE RESPONSABILITÉ.**

Lisez ces instructions avant utilisation et conservez-les pour référence future. La sécurité de votre enfant peut être affectée si vous ne suivez pas ces instructions.

Votre poussette Jet Double est un produit Silver Cross de haute qualité. Il répond aux normes de sécurité en vigueur et un entretien léger et régulier assurera sa longue durée de vie.

Cette poussette convient de 3 mois à 50lb (22kg) pour chaque siège.

Capacité du panier : 22lb (10kg).

Si une personne inconnue utilise votre poussette Jet Double, assurez-vous toujours qu'elle lise attentivement ces instructions afin qu'elle comprenne comment fonctionne au mieux le produit.

La poussette Jet Double est conçue et testée pour être utilisée avec une gamme de sièges auto. Pour une liste des sièges auto compatibles, veuillez visiter nos sites Web :

[www.silvercrossus.com](http://www.silvercrossus.com)  
[www.silvercrossbaby.ca](http://www.silvercrossbaby.ca)

**Consignes de sécurité**

La poussette Jet Double est un produit Silver Cross de haute qualité. Il est conforme à la norme ASTM F833-21 et, s'il est utilisé et entretenu correctement, fournira un bon service. Toutefois, si vous rencontrez des problèmes avec la poussette, veuillez contacter votre revendeur Silver Cross qui prendra les mesures appropriées.

**⚠ MISES EN GARDE:**

**NE JAMAIS LAISSER L'ENFANT SANS SURVEILLANCE.**

**IL ELA POUSSETTE NE CONVIENT PAS AUX ENFANTS DE MOINS DE 3 MOIS.**

**ASSUREZ-VOUS QUE TOUS LES DISPOSITIFS DE VERROUILLAGE SONT ENGAGÉS AVANT UTILISATION.**

**ÉVITEZ LES BLESSURES GRAVES AUX ENFANTS LORS DE CHUTES OU DE GLISSAGES. UTILISEZ TOUJOURS LE SYSTÈME DE RETENUE POUR ENFANTS.**

**TOUTE CHARGE FIXÉE À LA POIGNÉE ET/OU À L'ARRIÈRE DU DOSSIER ET/OU SUR LES CÔTÉS DU VÉHICULE AFFECTERA LA STABILITÉ DU VÉHICULE.**

**POUR ÉVITER LES BLESSURES PAR PIÉGEAGE DES DOIGTS, GARDEZ L'ENFANT ÉLOIGNÉ DE CE PRODUIT LORS DU DÉPLIAGE ET DU PLIAGE.**

**LE CHARIOT OU LA POUSSETTE DEVIENDRA INSTABLE SI LA**

**CHARGE RECOMMANDÉE PAR LE FABRICANT EST DÉPASSÉE.**

**NE LAISSEZ PAS VOTRE ENFANT JOUER AVEC CE PRODUIT.**

**CE PRODUIT NE CONVIENT PAS À LA COURSE OU AU PATINAGE.**

**LE DISPOSITIF DE STATIONNEMENT DOIT ÊTRE ENGAGÉ LORS DU PLACEMENT OU DU RETRAIT DE L'ENFANT.**

**NE TRANSPORTEZ PAS PLUS DE DEUX ENFANTS DANS CETTE POUSETTE.**

**LES ACCESSOIRES QUI NE SONT PAS APPROUVÉS PAR SILVER CROSS NE SERONT PAS UTILISÉS.**

**SEULES LES PIÈCES DE RECHANGE FOURNIES/ RECOMMANDÉES PAR SILVER CROSS DOIVENT ÊTRE UTILISÉES.**

**NE PAS UTILISER SI UNE PIÈCE EST CASSÉE, DÉCHIRÉE OU MANQUANTE.**

**NE LAISSEZ JAMAIS VOTRE ENFANT DANS LA POUSETTE AVEC LA HOUSSE DE PLUIE ENTIÈREMENT AJUSTÉE, SAUF EN UTILISATION EXTÉRIEURE NORMALE.**

**NE RETIREZ JAMAIS LA POUSETTE DANS LES ESCALIERS. CELA ANNULERA LA GARANTIE ET POURRAIT ENTRAÎNER UNE CONDITION DANGEREUSE.**

**LA BARRE DE PARE-CHOC DOIT ÊTRE BIEN CONNECTÉE DANS 3 POSITIONS À TOUT MOMENT**

**PENDANT L'UTILISATION.**

**NE SOULEVEZ PAS LA POUSETTE VIA LA BARRE DE PARE-CHOC PENDANT QU'UN ENFANT EST EN PLACE.**

**TRANSPORTER LE CADRE PLIÉ À L'AIDE DE LA BARRE DE PARE-CHOC.**

**UTILISEZ TOUJOURS LA SANGLE D'ENTREJAMBE EN COMBINAISON AVEC LA SANGLE DE TAILLE.**

**LES VÊTEMENTS HIVER/ ÉTÉ PEUVENT FAIRE UNE DIFFÉRENCE SUR LA TAILLE DE VOTRE ENFANT.**

**AVANT D'UTILISER LA POUSETTE, LE HARNAIS DOIT ÊTRE AJUSTÉ À LA TAILLE DE VOTRE ENFANT.**

**CTENEZ TOUJOURS LE SIÈGE LORSQUE VOUS EFFECTUEZ DES RÉGLAGES.**

**SI VOUS RENCONTREZ DES DIFFICULTÉS POUR PLIER OU DÉPLIER LA POUSETTE, NE FORCEZ PAS CAR CELA POURRAIT L'ENDOMMAGER.**

**IL PEUT ÊTRE DANGEREUX D'INSTALLER DES ACCESSOIRES OU DES PIÈCES DE RECHANGE AUTRES QUE CEUX FOURNIS OU RECOMMANDÉS PAR SILVER CROSS.**

**SI QUELQU'UN D'AUTRE QUE LE PROPRIÉTAIRE DOIT UTILISER CE PRODUIT (PAR EXEMPLE UN GRAND-PARENT, UNE NOUNOU), VEUILLEZ LUI**

---

## **MONTRER COMMENT L'UTILISER CORRECTEMENT.**

[www.silvercrossus.com](http://www.silvercrossus.com)  
[www.silvercrossbaby.ca](http://www.silvercrossbaby.ca)

## **LA SÉCURITÉ DE VOTRE ENFANT EST VOTRE RESPONSABILITÉ.**

## **VÉRIFIEZ QUE LES FIXATIONS DU SIÈGE AUTO SONT CORRECTEMENT ENGAGÉES AVANT UTILISATION.**

## **NE JAMAIS PLACER LE SIÈGE AUTO DANS LA VOITURE AVEC LES ADAPTATEURS FIXÉS**

### **Nettoyage et entretien**

Châssis – Vérifiez toujours votre poussette pour détecter tout signe d'usure. Lubrifiez régulièrement toutes les pièces mobiles. Vérifiez la liberté de mouvement de tous les dispositifs de verrouillage.

Polissez les objets métalliques avec un chiffon propre et sec.

La saleté et la poussière présentes dans les mécanismes en mouvement peuvent être rincées à l'eau claire. Ne pas tremper ou immerger.

Articles en tissu – Veuillez vous référer aux instructions d'entretien figurant sur l'étiquette d'entretien de chaque article.

Unité de siège - Pour nettoyer la zone, épongez-la avec de l'eau tiède savonneuse. Bien rincer à l'eau claire pour éviter les taches. Laisser sécher naturellement, à l'abri de la chaleur directe et du soleil.

Ne jamais laver en machine, sécher au sèche-linge, repasser ou blanchir les articles en tissu ou le siège. Un certain degré de décoloration peut survenir au fil du temps suite à une utilisation quotidienne.

Veuillez lire attentivement ces instructions avant d'utiliser votre nouveau produit Silver Cross et conservez-les pour référence future.



**USA**

Silver Cross North America,  
Royal Baby Distributors Inc.  
2901 Stirling Rd, Suite 207,  
Fort Lauderdale, FL 33312

762-333-2229 [cs@silvercrossus.com](mailto:cs@silvercrossus.com)

**CANADA**

Distributed by ELFE Juvenile Products,  
2520 Av Marie-Curie, Saint-Laurent (QC)  
H4S 1N1

1-800-667-8184 [service@elfe.ca](mailto:service@elfe.ca)

*Silver Cross*<sup>®</sup>

[silvercrossus.com](http://silvercrossus.com)  
[silvercrossbaby.ca](http://silvercrossbaby.ca)